

KARTA KATALOGOWA

Agregat – UGNJ 9232GS



Model agregatu: **UGNJ 9232GS**

Producent: **EMBRACO-GEMINI**

Czynnik chłodniczy: **R404a/R507**

Zastosowanie: **M/HBP od -20 do +10 [°C]** (średniotemperaturowe)

Zasilanie: **380-420 [V]**

Typ silnika: **3-fazy**(Silnik 3-fazowy)

Rodzaj rozruchu: **HST** (Wysoki moment rozruchu, praca z zaw. rozpr. lub kapilarą)

Prąd rozruchu: **2x13 [A]**

Pojemność cylindra sprężarki: **2x26,11[cm³]**

Pojemność zbiornika: **2,3 [l]**

Rozmiar przyłącza ssawnego: **1/2 [cal]**

Rozmiar przyłącza tłocznego: **3/8 [cal]**

Średnica wentylatora na skraplaczu: **1x250 [mm]**

Przepływ powietrza przez skraplacz: **3660 [m³/h]**

Waga netto: **81,0 [kg]**

Tabela wydajności chłodniczej:

Temperatura skraplania: **32 [°C]**

Temp. Odparowania [°C]	Wydajność [W]
-20	2180
-15	2920
-10	3660
-5	4428
0	5259
5	6125
10	8538

Według normy EN13215

KART KATALOGOWA

Agregat – UGNJ 9232GS

Wymiary agregatu:

A – 1093 [mm]

B – 551 [mm]

C – 311 [mm]

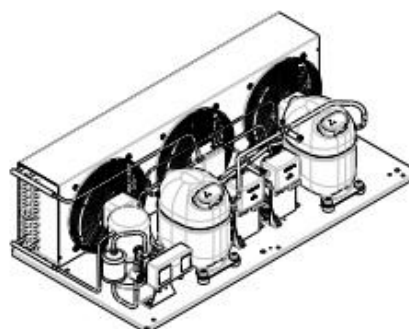
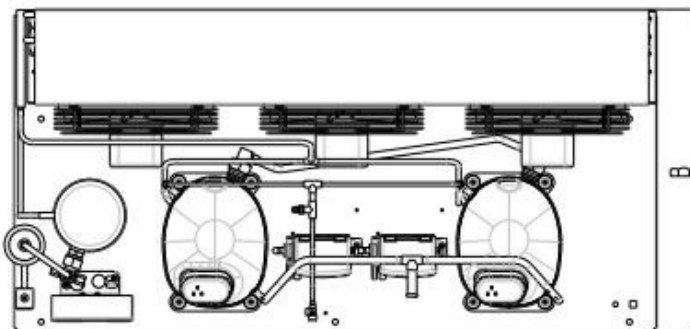
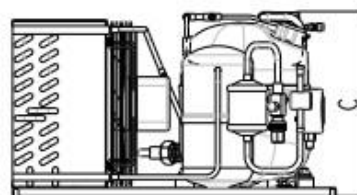
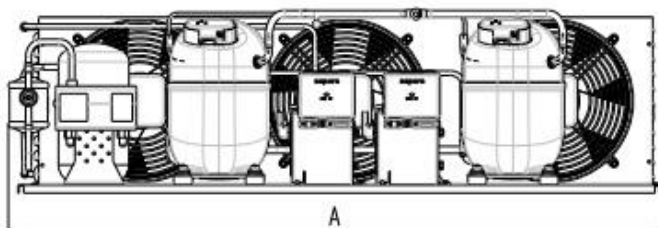

FHU BRASNER S.C.
Sulechów 93, 32-010 Kocmyrzów
NIP: 682-170-97-25
mail: brasner@brasner.pl
www.brasner.pl